

Raynor Innovations Series™

KVALITET MED GARANTI

CENTURA™ RELANTE™

**10-års
GARANTI**

RAYNOR



TESTADE FÖR ATT UPPFYLLA
DE SENASTE EUROPEISKA
STANDARDKRAVEN

STÅL • ISOLERING • STÅL

DELUXE ♦ 3-SKIKTSKONSTRUKTION

RAYNOR

Raynor Centura

Portarnas överlägsna konstruktion gör dem lika pålitliga som eleganta.

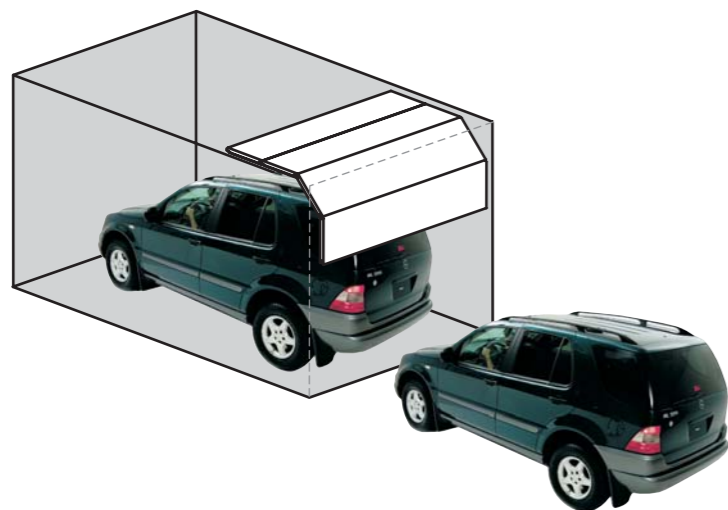

En garageport för dig med höga krav på isolering och säkerhet. Centuraporten har en smart konstruktion som gör den både pålitlig, välisolerad och elegant. Takskjutporten gör att du kan parkera alldeles framför porten, och ändå öppna den. Den stjäl heller inget utrymme inne i garaget. Monterad port har K-värde 1.0 W/m^2 *

*K-värde är den värmemängd som leds ut genom 1 m^2 under 1 timme vid 1° C temperaturskillnad. Ju lägre K-värde desto bättre.



51 mm TJOCK 0.31 W/m²K K

51 mm tjocka portblad Centura

Centuras 51 mm tjocka portblad är tillverkat av varmgalvaniserad stålplåt som är stark och korrosionsbeständig. Den 0,47 mm tjocka stålplåten har en yta av värmebehandlad polyesterlack för bästa möjliga långtidsskydd.

- ① Värmebehandlad lack
- ② Epoxyprimer
- ③ Galvaniserat skikt
- ④ Högkvalitativt stål
- ⑤ Polyuretanisolering
- ⑥ Högkvalitativt stål

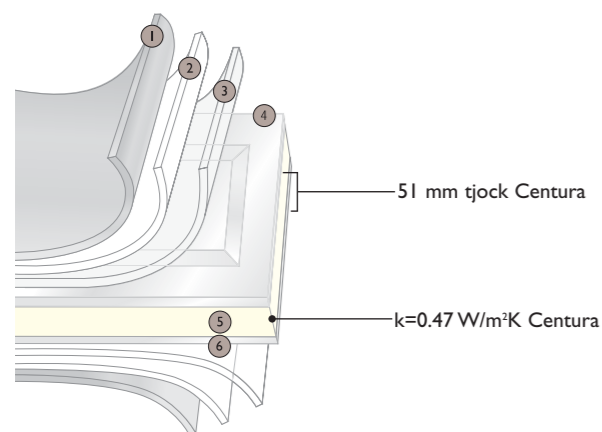

Färger

Centura finns som standard i följande färger. Porten kan också beställas i valfri NCS-kulör mot pristillägg. (NCS-angivelsen är det närmaste originalfärgen som går att ange).

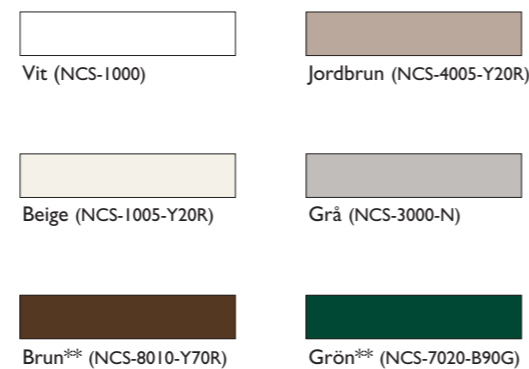

**Ytbehandling av typen PVF₂, vilket ger ett extra skydd mot UV-strålning/blekning.

Beslag



Portarna har galvaniserade stålglidskenor. Nylonhjul med kulager av stål ger porten en smidig gång och har en ljudisolerande effekt.

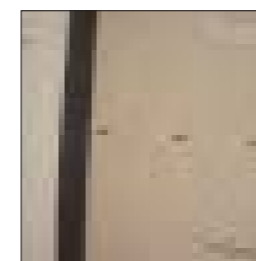

Portarna tillhör de tätaste portar som finns på den Svenska marknaden. Effektiva tätningslister i EPDM-Gummi runt porten bidrar till det höga K-värdet på monterad port. Den patenterade klämmfria sektionsskarven bidrar också till portens höga K-värde.

Deluxe garanti

Sektioner: 10 År
Beslag/Fjädrar: 5 År

CENTURA™

Raynor Relante

Portarnas överlägsna konstruktion gör dem lika pålitliga som eleganta.



Med Raynor Relante får du mycket garageport för pengarna. Med 35 mm port-panel och ett kraftigt balanseringssystem får du en mycket stabil och lättmanövrerad port. Taksjutporten gör att du kan parkera alldeles framför porten, och ändå öppna den. Den stjälar heller inget utrymme inne i garaget. Monterad port ger K-värde 1,1 W/m²*.

*K-värde är den värmemängd som leds ut genom 1 m² under 1 timme vid 1° C temperaturskillnad. Ju lägre K-värde desto bättre.



35mm 0.47 W/m²K
TJOCK K

35 mm tjocka portblad Relante

Relantes 35 mm tjocka portblad är tillverkat av varmgalvaniserad stålplåt som är stark och korrosionsbeständig. Den 0,43 mm tjocka stålplåten har en yta av värmebehandlad polyesterlack för bästa möjliga långtidsskydd.

- ① Värmebehandlad lack
- ② Epoxyprimer
- ③ Galvaniserat skikt
- ④ Högkvalitativt stål
- ⑤ Polyuretanisolering
- ⑥ Högkvalitativt stål

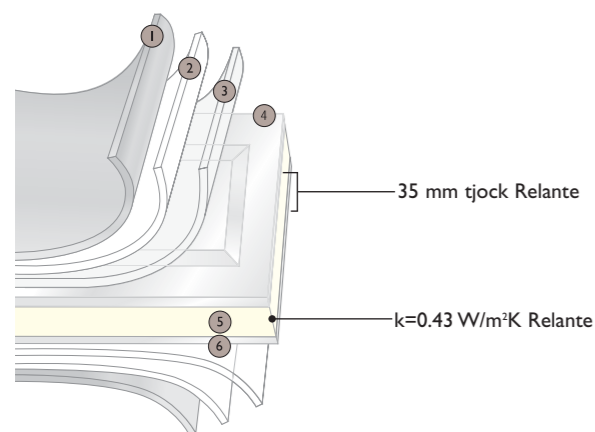

Färger

Relante finns som standard i följande färgen. Porten kan också beställas i valfri NCS-kulör mot pristillägg. (NCS-angivelsen är det närmaste originalfärgen som går att ange).

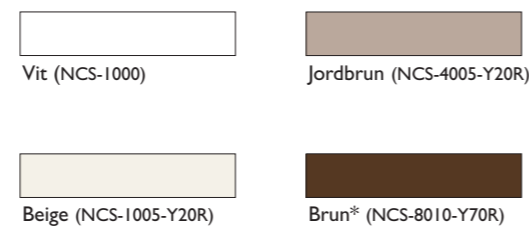

*Ytbehandling av typen PVF₂, vilket ger ett extra skydd mot UV-strålning/blekning.

Beslag

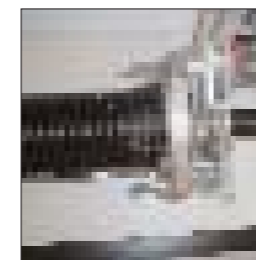

Genom torsionfjädertekniken och vajertrummor i gjutgods, tillsammans med kapslade kullager och den höga kvaliteten på balanseringssystemet gör att Raynors garageportar öppnas lätt i många år framåt.

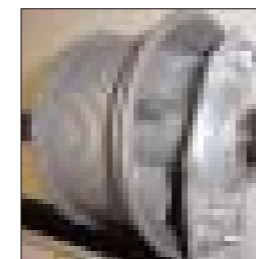

Deluxe garanti

Sektioner: 10 År
Beslag/Fjädrar: 5 År

RELANTE™

Prestanda & Hållbarhet

Alla garageportar från amerikanska Raynor följer de höga krav som ställs i USA och Europa. Detaljer som varmgalvaniserade stålsektioner, lackerade ändstycken och torsionsfjädring är standard, och bidrar till portarnas överlägsna livslängd. Raynors kvalitetsarbete har gjort företaget till ett av världens största på marknaden för garageportar.

1 Tystgående användning



Nylonhjul med kullager av stål ger porten en smidig gång och har en ljudisolerande effekt – en fördel om man bor i nära anslutning till garaget. Gångjärnen är gjorda av varmgalvaniserat stål. De har en tilltalande diskret design och är

pulverlackerade i vitt för att ge maximalt skydd mot korrosion.

2 Kundanpassad glidskena



Glidskenans anpassningsbarhet gör den lätt att montera och ger en bra passform mot dörröppningen, vilket sparar energi.

3 Energibesparande isolering

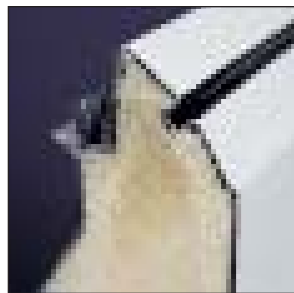

Portens mellanskikt är fyllt med energibesparande freonfritt polyuretanskum för högsta stabilitet och bästa möjliga isolering: $k=0,31 \text{ W/m}^2\text{K}$ för sektioner, $k=1,0 \text{ W/m}^2\text{K}$ för monterad port. Gäller för Centura. För Relante gäller: $k=0,47 \text{ W/m}^2\text{K}$ för sektioner, $k=1,1 \text{ W/m}^2\text{K}$ för monterad port.

4 Maximal värmeisolering får du i Centura

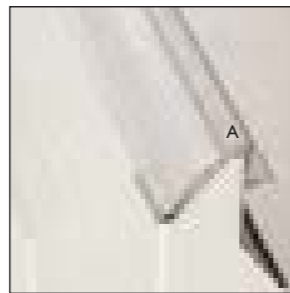

En värmeisoleringslist (A) förhindrar värmeförlust och att insidans och utsidans metallskikt får kontakt. En tätningslist (B) förhindrar att luft och fukt tar sig in mellan sektionerna. Gäller Centura.

5 Slitstarka fjädrar

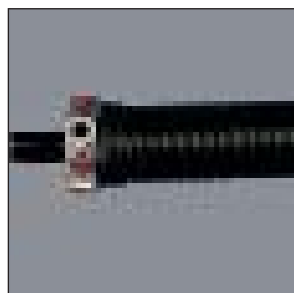

EnduraCote-fjädrarna är pulverlackerade i svart för att skydda mot korrosion och ge längre livslängd. Fjädrarna är konstruerade för att bilda en exakt motvikt till porten, vilket gör porten lätt att öppna och stänga.

6 Effektiva tätningslistor



En slitstark tätningslist av EPDM-gummi är monterad upptill, på sidorna och längst ned på porten. Gummilisten skyddar mot vind, regn och snö samtidigt som den förhindrar s.k. tjuvdrag.



Säkerhet

7 Fingerskydd



Raynors fingerskyddssystem finns både på portens insida och utsida. Systemet hindrar dina fingrar från att fastna mellan sektionerna när du öppnar eller stänger porten.

8 Vajerskydd



En säkerhetsanordning för dragvajerarna förhindrar olyckor och skador. Det går inte att lossa på dragvajeranordningen medan vajern är spänd.

9 Handskydd

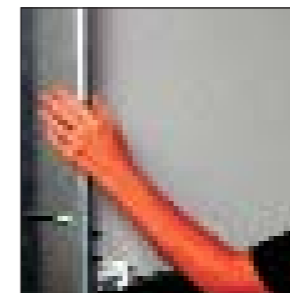

Sidohandskyddet stänger igen karmarna helt och förhindrar att handen ofrivilligt kläms fast på endera sidan. Dragvajerarna stannar alltid kvar bakom skyddsanordningen.

10 Fjäderbrottsskydd

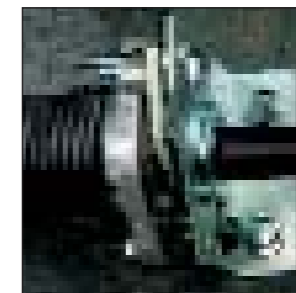

En säkerhetsanordning för fjädern hindrar porten från att falla ner mer än 30 cm vid ett eventuellt fjäderbrott.

Tillval & Dekorativa fönster

Lås



Alla lås till portar med manuell drift kan utrustas med EU-profil-cylinder eller förberedas för ASSA-låscylinder. Eldrivna portar levereras som standard utan lås.

Begränsat takhöjdsmått

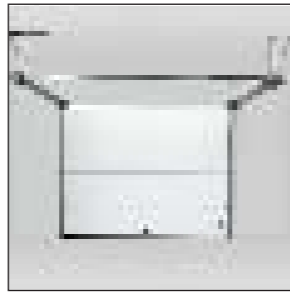

Om man har ett begränsat takhöjdsmått, monteras fjädrarna längst bak på den horisontella glidskenan.

Fjärrstyrd portöppnare



Utrusta din port med fjärrstyrd automatik. Du slipper kliva in och ur bilen i mörker eftersom du även styr portautomatikens belysning med fjärrkontrollen. Med portautomatik ökar portens livslängd eftersom den både öppnas och stängs med mjukstart.

Dekorativa fönster

H Ö J D E N A V E L E G A N S

Dimensioner™

Akryl, blyinfattning & kantslipning



Antique Black Ranch



Antique Brass Ranch



Regency Brass Colonial



Expressions Brass Colonial

Silkscreen Styles



Sherwood Colonial



Cathedral Colonial



Sunburst Ranch

Snap-In Styles



Sunburst Colonial



Sunburst Ranch



Stockton Colonial



Stockton Ranch



Cascade Colonial



Cascade Ranch



Sherwood Colonial



Cathedral Colonial



Sunray Ranch*

*Alla fönster, utom Sunray Ranch, visas som enkla sektioner.

Frostat och klart

Frostat härdat glas



Colonial



Ranch

Klart härdat glas



Colonial



Ranch

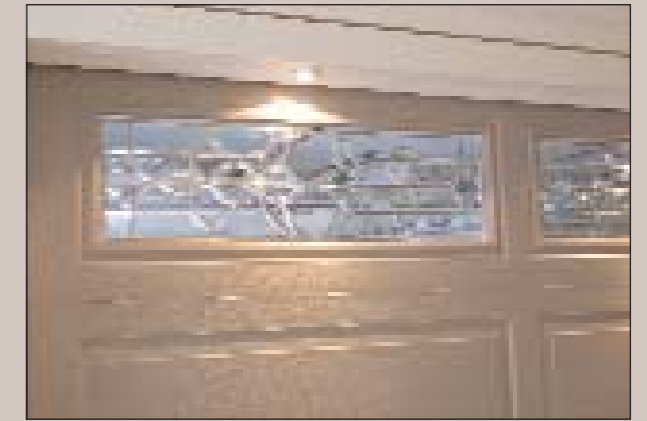
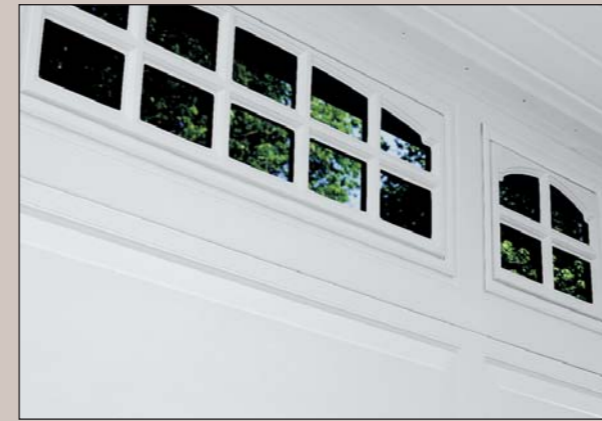

Portarnas design

HÖJDMÅTT OCH BREDD

Colonial

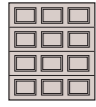

1829 mm - 2134 mm Höjd
1829 mm - 2108 mm Bredd

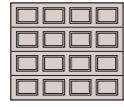

1829 mm - 2134 mm Höjd
2125 mm - 3124 mm Bredd

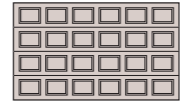

1829 mm - 2134 mm Höjd
3150 mm - 4114 mm Bredd

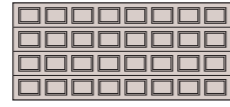

1829 mm - 2134 mm Höjd
4140 mm - 5918 mm Bredd

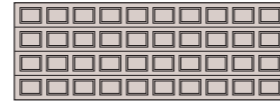

1829 mm - 2134 mm Höjd
5944 mm - 6096 mm Bredd



2286 mm - 2667 mm Höjd
1829 mm - 2108 mm Bredd

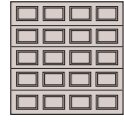

2286 mm - 2667 mm Höjd
2125 mm - 3124 mm Bredd

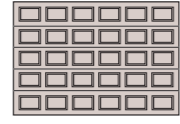

2286 mm - 2667 mm Höjd
3150 mm - 4114 mm Bredd

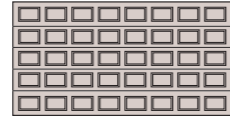

2286 mm - 2667 mm Höjd
4140 mm - 5918 mm Bredd

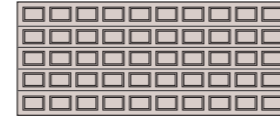

2286 mm - 2667 mm Höjd
5944 mm - 6096 mm Bredd

Ranch

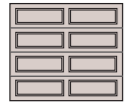

1829 mm - 2134 mm Höjd
2125 mm - 3124 mm Bredd

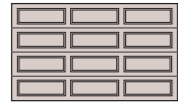

1829 mm - 2134 mm Höjd
3150 mm - 4114 mm Bredd

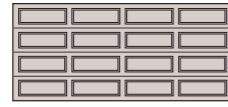

1829 mm - 2134 mm Höjd
4140 mm - 5918 mm Bredd

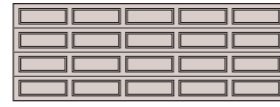

1829 mm - 2134 mm Höjd
5944 mm - 6096 mm Bredd

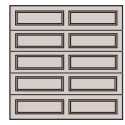

2286 mm - 2667 mm Höjd
2125 mm - 3124 mm Bredd

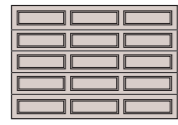

2286 mm - 2667 mm Höjd
3150 mm - 4114 mm Bredd

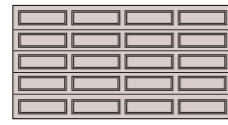

2286 mm - 2667 mm Höjd
4140 mm - 5918 mm Bredd

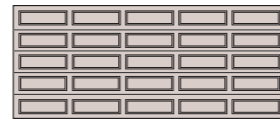

2286 mm - 2667 mm Höjd
5944 mm - 6096 mm Bredd

Flush

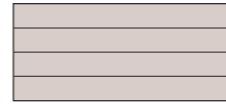

1829 mm - 2134 mm Höjd
1829 mm - 6096 mm Bredd



2286 mm - 2667 mm Höjd
1829 mm - 6096 mm Bredd



MIXAD PANEL

Millcreek

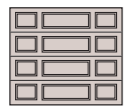

1829 mm - 2134 mm Höjd
2125 mm - 3124 mm Bredd

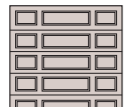

2286 mm - 2667 mm Höjd
2125 mm - 3124 mm Bredd

Bridgeport

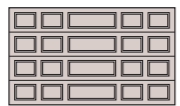

1829 mm - 2134 mm Höjd
3150 mm - 4114 mm Bredd

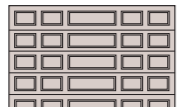

2286 mm - 2667 mm Höjd
3150 mm - 4114 mm Bredd

Ridgelake

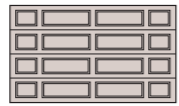

1829 mm - 2134 mm Höjd
3150 mm - 4114 mm Bredd



2286 mm - 2667 mm Höjd
3150 mm - 4114 mm Bredd

Baypoint

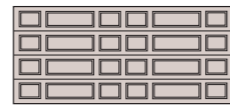

1829 mm - 2134 mm Höjd
4140 mm - 5918 mm Bredd

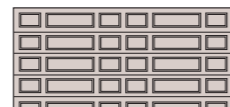

2286 mm - 2667 mm Höjd
4140 mm - 5918 mm Bredd

Highcrest



1829 mm - 2134 mm Höjd
4140 mm - 5918 mm Bredd



2286 mm - 2667 mm Höjd
4140 mm - 5918 mm Bredd



Monteringsritningar

F Ö R G A R A G E P O R T A R

SIDOKARM

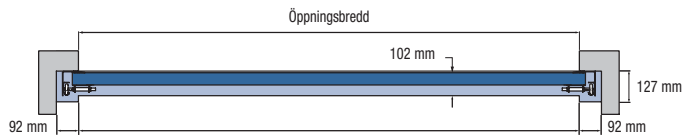

FRI HÖJD - STANDARD

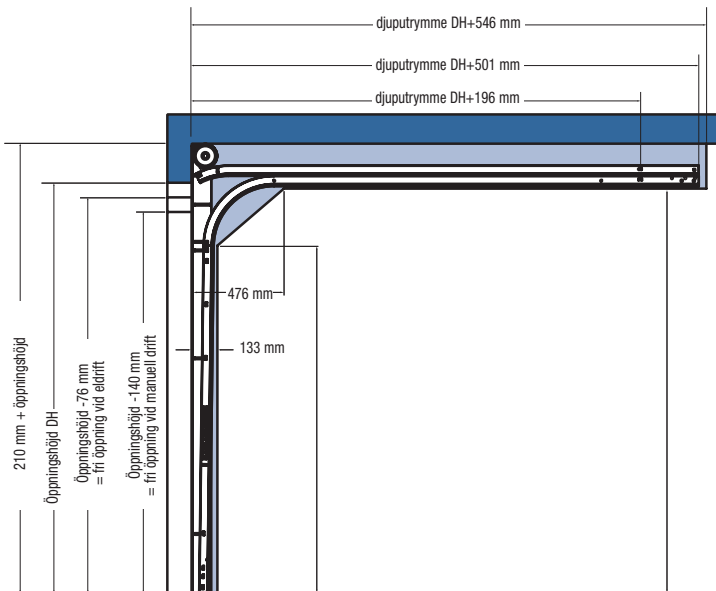

FRI HÖJD - BEGRÄNSAD

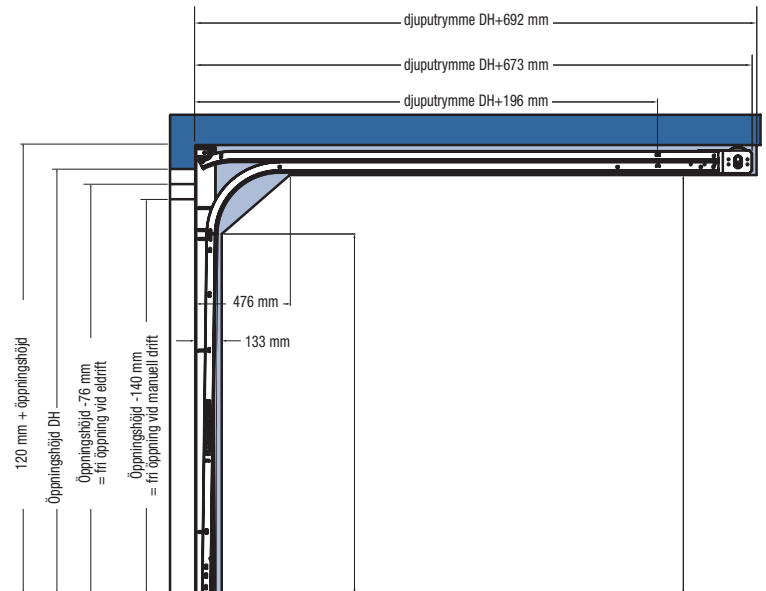

www.raynor.se

Orrekulla Industrigata 23 · 425 36 Hisings Kärra · Tel 031-57 22 60



Informationen i broschyren var så fullständig och aktuell som möjligt vid tryckningstillfället. Vi reserverar oss dock för rätten att utan förvarning göra förändringar i produktspecifikationer och produktutbud. Produktfärgerna har återgetts så bra som möjligt under gällande trycktekniska förhållanden. Använd aktuella färgprover för en exakt färgmatchning.

Detaljer och tillval kan variera.

ÅTERFÖRSÄLJARE: